



GARA N. **7186363**  
C.I.G. **761198049C**

**ALLEGATO n. 1**  
**LOTTO n. 3**

**SCHEDE SPECIFICHE TECNICHE**  
**AUTOTELAIO PER SCARRABILE 4 ASSI**

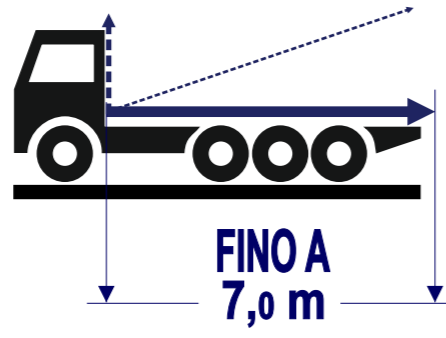

AGNO CHIAMPO  
AMBIENTE  
Via Strada Romana, n. 2  
36075 - Montecchio Maggiore (VI)  
Tel. 0444.492412 Fax 0444.696326  
PEC: postac@pec.agnochiampoambiente.it

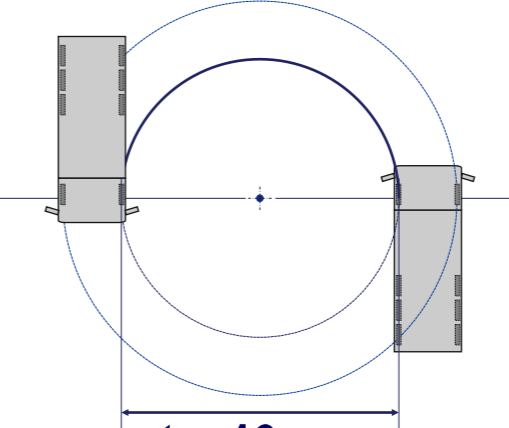
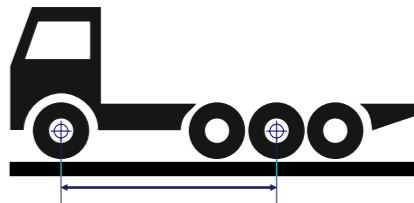
Riferimento: <b>PARTICOLARE N. 1</b>	Riferimento: <b>PARTICOLARE N. 2</b>	Riferimento: <b>PARTICOLARE N. 3</b>	Riferimento: <b>PARTICOLARE N. 4</b>	Riferimento: <b>PARTICOLARE N. 5</b>						
<p><b>PORTATA TOTALE A TERRA</b></p>  <p><b>32t</b> <b>PTT</b> <b>32 TONNELLATE</b></p> <p><i>Si intende la portata complessiva dell'autoveicolo, da libretto di circolazione, riferita alla massa a pieno carico dopo l'allestimento del quarto asse.</i></p>	<p><b>CARROZZABILITÀ</b></p>  <p><b>FINO A</b> <b>7,0 m</b></p> <p><i>Si intende la lunghezza massima che può raggiungere l'allestimento da montare sull'autotelaio, chiaramente esclusa la cabina di guida e restando entro i limiti di sagoma previsti dal Codice della Strada.</i></p>	<p><b>ALTEZZA TELAIO DA TERRA</b></p> <table border="1" data-bbox="1394 252 1662 420"> <tr> <th colspan="2">TOLLERANZA</th> </tr> <tr> <td>+ 12%</td> <td>- 8%</td> </tr> <tr> <td>Fino a 900 mm</td> <td>Fino a 740 mm</td> </tr> </table>  <p><b>0 SIMILARE</b> <b>800 mm</b></p> <p><i>Si intende l'altezza della parte inferiore del telaio strutturale del veicolo dal suolo, a vuoto.</i></p>	TOLLERANZA		+ 12%	- 8%	Fino a 900 mm	Fino a 740 mm	<p><b>DIAMETRO MINIMO DI VOLTA</b></p>  <p><b>tra 16,0 m</b> <b>e 19,5 m</b></p> <p><i>Si intende il diametro minimo di sterzata, necessario per invertire completamente la marcia del veicolo, senza compiere alcuna manovra. Misure inferiori ai 16 m si considerano migliorative ed ammesse, a parità di classe del veicolo.</i></p>	<p><b>PASSO</b></p>  <p><b>0 SIMILARE</b> <b>4500 mm</b></p> <p><i>Si intende la distanza dal centro geometrico dell'Asse al centro geometrico dell'Asse di trazione, espressa in millimetri (in questo caso il III Asse).</i></p>
TOLLERANZA										
+ 12%	- 8%									
Fino a 900 mm	Fino a 740 mm									
<p><b>Motivazioni:</b></p> <p>E' la portata prevista per gli autoveicoli a 4 assi, secondo le omologazioni attualmente ammesse. L'autocarro che si intende acquisire, per necessità di carico, è previsto sia a 4 assi.</p>	<p><b>Motivazioni:</b></p> <p>La misura di carrozzabilità è la dimensione primaria per l'allestimento dell'autotelaio. Da questa dipenderà la lunghezza complessiva dell'automezzo finito nonché la capacità operativa dello stesso. Tale misura non influisce sulla possibilità dei vari costruttori a partecipare alla gara in quanto è un dato standard che varia entro classi ben precise e predeterminate in funzione dei risultati attesi.</p>	<p><b>Motivazioni:</b></p> <p>L'interesse è quello di mantenere un baricentro quanto più basso possibile, conseguentemente l'altezza del telaio da terra deve essere contenuta. Possono sussistere differenze tra i vari costruttori di camion, tuttavia esse si intendono comprese nella dicitura "o similare", nei limiti della tolleranza ammessa.</p>	<p><b>Motivazioni:</b></p> <p>In un veicolo di queste dimensioni il diametro di sterzata non può essere piccolo, tuttavia va contenuto il più possibile, sapendo che da questo dipende la maneggevolezza di guida in manovra, specialmente negli spazi ristretti.</p>	<p><b>Motivazioni:</b></p> <p>La misura del passo è funzione dell'allestimento dell'asse aggiuntivo, posto tra il I e il III asse. La misura espressa è la risultante delle quote espresse alla pagina specifica sulle caratteristiche degli assali.</p>						
<p><b>Documentazione di corredo richiesta</b> <i>(da allegare a cura della ditta concorrente)</i></p> <p>NESSUNA</p>	<p><b>Documentazione di corredo richiesta</b> <i>(da allegare a cura della ditta concorrente)</i></p> <p>NESSUNA</p>	<p><b>Documentazione di corredo richiesta</b> <i>(da allegare a cura della ditta concorrente)</i></p> <p>NESSUNA</p>	<p><b>Documentazione di corredo richiesta</b> <i>(da allegare a cura della ditta concorrente)</i></p> <p>NESSUNA</p>	<p><b>Documentazione di corredo richiesta</b> <i>(da allegare a cura della ditta concorrente)</i></p> <p>NESSUNA</p>						





GARAN. **7186363**  
C.I.G. **761198049C**

**ALLEGATO n. 1**  
**LOTTO n. 3**

**SCHEDA SPECIFICHE TECNICHE**  
**AUTOTELAIO PER SCARRABILE 4 ASSI**

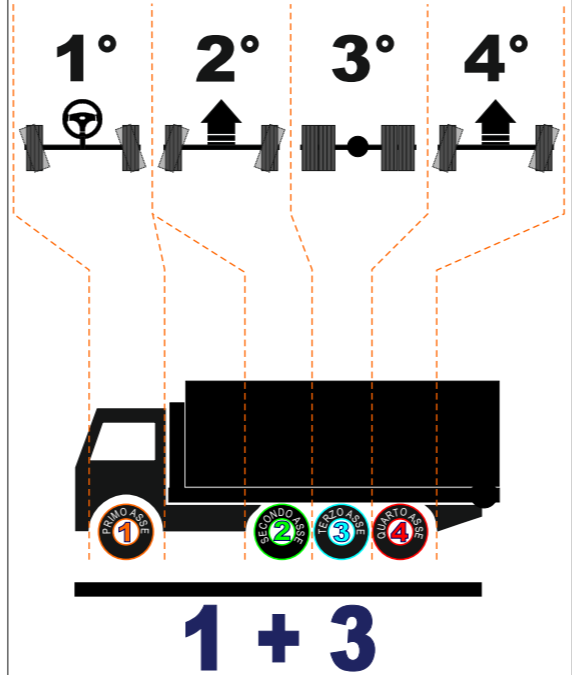

AGNO CHIAMPO  
AMBIENTE  
Via Strada Romana, n. 2  
36075 - Montecchio Maggiore (VI)  
Tel. 0444.492412 Fax 0444.696326  
PEC: postac@pec.agnochiampoambiente.it

Riferimento: <b>PARTICOLARE N. 6</b>	Riferimento: <b>PARTICOLARE N. 7</b>	Riferimento: <b>PARTICOLARE N. 8</b>	Riferimento: <b>PARTICOLARE N. 9</b>	Riferimento: <b>PARTICOLARE N. 10</b>
<p><b>NUMERO DI ASSI</b></p>  <p><b>4 ASSI</b></p> <p><i>Autotelaio con 4 assi, in configurazione 1+3.</i></p>	<p><b>PORTATA MINIMA I ASSE</b></p>  <p><b>9 TON</b></p> <p><i>La portata minima richiesta per il I Asse è pari a 9 tonnellate. Così dovrà risultare da libretto di circolazione.</i></p>	<p><b>CONFIGURAZIONE ASSALI</b></p>  <p><b>1 + 3</b></p> <p><i>Autotelaio con 4 assi, in configurazione 1+3: Asse I - asse anteriore dello sterzo, sotto cabina Asse II - centrale sollevabile e retrosterzante singolo Asse III - asse di trazione gemellato Asse IV - posteriore sollevabile e retrosterzante singolo</i></p>	<p><b>INTERASSE II - III ASSE</b></p>  <p><b>1365 mm o similare</b></p> <p><b>INTERASSE 2 - 3</b></p> <p><i>Si intende la distanza dal centro geometrico del II Asse al centro geometrico del III Asse, espressa in millimetri.</i></p>	<p><b>INTERASSE III - IV ASSE</b></p>  <p><b>1395 mm o similare</b></p> <p><b>INTERASSE 3 - 4</b></p> <p><i>Si intende la distanza dal centro geometrico del III Asse al centro geometrico del IV Asse, espressa in millimetri.</i></p>
<p><b>Motivazioni:</b></p> <p>La combinazione prevista rientra negli standard di allestimento previsti dai costruttori di autotelai. E' tuttavia fondamentale chiarire il tipo di asse richiesto e la sua posizione rispetto al veicolo in quanto una configurazione diversa (es.: 2+2) per l'uso cui ACA intende adibirlo, comporterebbe un calo significativo di manovrabilità, con ricadute importanti anche sulla sicurezza del trasporto e delle persone.</p>	<p><b>Motivazioni:</b></p> <p>La portata indicata è da intendersi come valore minimo; l'eventuale maggiore portata a parità di tara dell'asse, sarà ritenuta un aspetto migliorativo; diversamente, una portata minore è da ritenersi potenzialmente problematica e conseguentemente non ammissibile.</p>	<p><b>Motivazioni:</b></p> <p>La combinazione prevista rientra negli standard di allestimento previsti dai costruttori di autotelai. E' tuttavia fondamentale chiarire il tipo di asse richiesto e la sua posizione rispetto al veicolo in quanto una configurazione diversa (es.: 2+2) per l'uso cui ACA intende adibirlo, comporterebbe un calo significativo di manovrabilità, con ricadute importanti anche sulla sicurezza del trasporto e delle persone.</p>	<p><b>Motivazioni:</b></p> <p>La misura indicata è quella che meglio permette l'alloggiamento dei tre assi posteriori, in relazione al III Asse di trazione (inclinazione dell'albero di trasmissione) e corrisponde a standard adottati dagli allestitori di assi supplementari a quelli di normale dotazione degli autoveicoli d'origine del costruttore.</p>	<p><b>Motivazioni:</b></p> <p>La misura indicata è funzione di quella espressa per l'interasse II - III e le considerazioni sono le medesime, in conseguenza.</p>
<p><b>Documentazione di corredo richiesta (da allegare a cura della ditta concorrente)</b></p> <p>NESSUNA</p>	<p><b>Documentazione di corredo richiesta (da allegare a cura della ditta concorrente)</b></p> <p>NESSUNA</p>	<p><b>Documentazione di corredo richiesta (da allegare a cura della ditta concorrente)</b></p> <p>NESSUNA</p>	<p><b>Documentazione di corredo richiesta (da allegare a cura della ditta concorrente)</b></p> <p>NESSUNA</p>	<p><b>Documentazione di corredo richiesta (da allegare a cura della ditta concorrente)</b></p> <p>NESSUNA</p>





GARA N. **7186363**  
C.I.G. **761198049C**

**ALLEGATO n. 1**  
**LOTTO n. 3**

# SCHEDE SPECIFICHE TECNICHE AUTOTELAIO PER SCARRABILE 4 ASSI

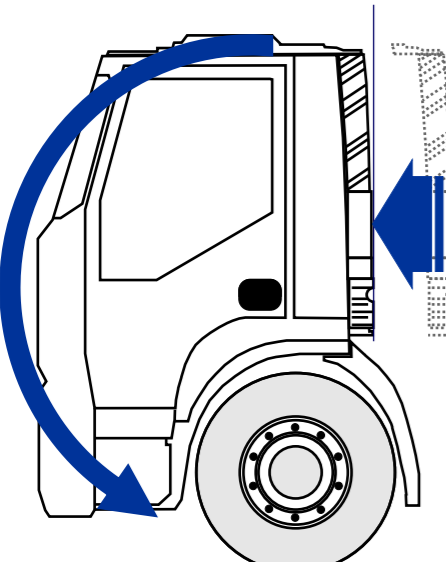

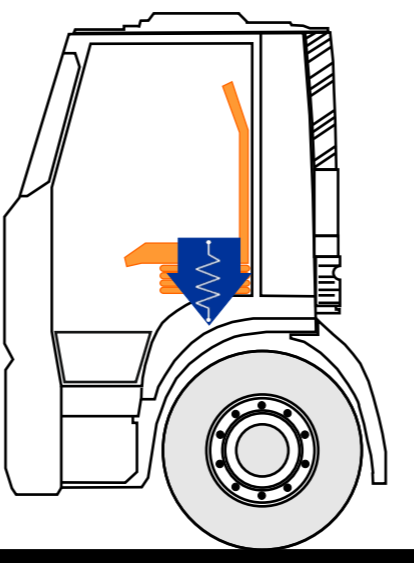
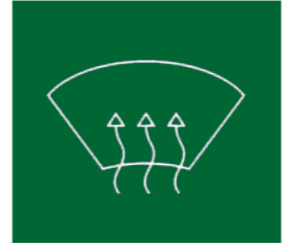
AGNO CHIAMPO  
AMBIENTE  
Via Strada Romana, n. 2  
36075 - Montecchio Maggiore (VI)  
Tel. 0444.492412 Fax 0444.696326  
PEC: postac@pec.agnochiampoambiente.it

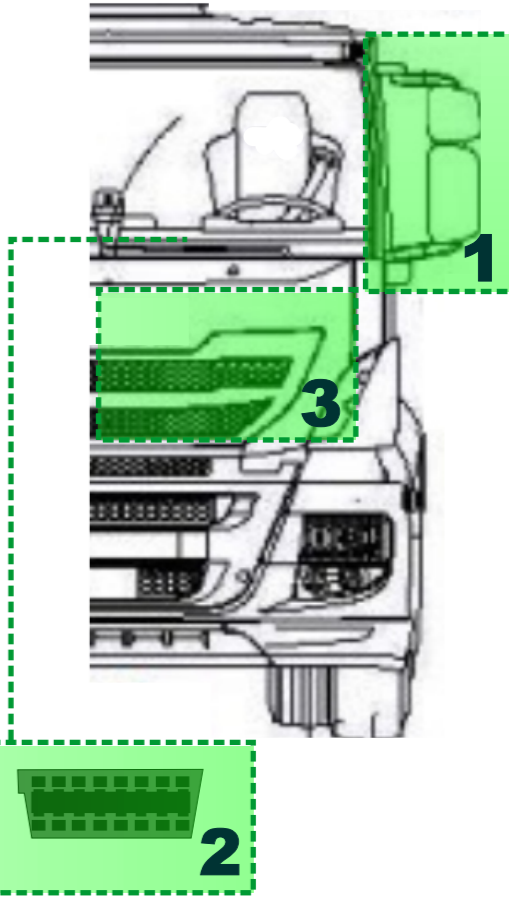
Riferimento: <b>PARTICOLARE N. 11</b>	Riferimento: <b>PARTICOLARE N. 12</b>	Riferimento: <b>PARTICOLARE N. 13</b>	Riferimento: <b>PARTICOLARE N. 14</b>	Riferimento: <b>PARTICOLARE N. 15</b>
<p><b>CABINA</b></p>  <p><b>CORTA</b></p> <p><i>L'autotelaio deve disporre di cabina di guida corta, arretrata e ribaltabile. Non sono richiesti spazi per posti letto o altro.</i></p>	<p><b>POSTI</b></p>  <p><b>GUIDA A SINISTRA</b></p> <p><i>Il posto di guida deve essere a sinistra, come di consuetudine. La cabina di guida deve prevedere n. 2 sedili con poggiatesta e cinture di sicurezza munite di arrotolatore.</i></p>	<p><b>SEDILE DI GUIDA</b></p>  <p><b>PNEUMATICO</b></p> <p><i>Il sedile di guida deve essere dotato di un sistema di ammortizzazione atto a limitare le sollecitazioni al corpo del conducente dovute alle asperità del suolo. Deve inoltre essere confortevole per la guida prolungata per ore.</i></p>	<p><b>ACCESSORI</b></p> <p>PARABREZZA RISCALDATO</p>  <p>AUTORADIO</p>  <p>CLIMATIZZATORE</p>  <p><i>E' richiesta la presenza del parabrezza riscaldato. E' richiesto il montaggio dell'autoradio, con apposito impianto e sistemi di diffusione (speakers), qualora non sia già compreso nella dotazione di serie dell'autotelaio. E' richiesta la presenza di impianto di climatizzazione della cabina.</i></p>	<p><b>ALTRE SPECIFICHE CABINA</b></p>  <p><i>1. Specchi retrovisori esterni a BRACCIO CORTO con GRANDANGOLO 2. Presa di collegamento agli strumenti di diagnostica in cabina 3. Verniciatura esterna della cabina di colore bianco</i></p>
<p><b>Motivazioni:</b></p> <p>Requisiti generali validi per qualsiasi costruttore.</p>	<p><b>Motivazioni:</b></p> <p>Tale dotazione è prevista ormai pressoché come standard di fornitura da quasi tutti i costruttori di veicoli pesanti.</p>	<p><b>Motivazioni:</b></p> <p>Tale dotazione è prevista ormai pressoché come standard di fornitura da quasi tutti i costruttori di veicoli pesanti.</p>	<p><b>Motivazioni:</b></p> <p>Tale dotazione è prevista ormai da anni in questa classe di autoveicoli. L'eventuale fornitura in kit con gli specchi retrovisori esterni riscaldati, è considerata una caratteristica migliorativa e pertanto ammessa.  L'autoradio normalmente viene fornita di serie, tuttavia su alcune marche e modelli di veicolo potrebbe essere optional. Così pure il climatizzatore, su veicoli di questa classe.</p>	<p><b>Motivazioni:</b></p> <p>Tale dotazione è prevista ormai pressoché come standard di fornitura da quasi tutti i costruttori di veicoli pesanti.</p>
<p><b>Documentazione di corredo richiesta (da allegare a cura della ditta concorrente)</b></p> <p>NESSUNA</p>	<p><b>Documentazione di corredo richiesta (da allegare a cura della ditta concorrente)</b></p> <p>NESSUNA</p>	<p><b>Documentazione di corredo richiesta (da allegare a cura della ditta concorrente)</b></p> <p>NESSUNA</p>	<p><b>Documentazione di corredo richiesta (da allegare a cura della ditta concorrente)</b></p> <p>NESSUNA</p>	<p><b>Documentazione di corredo richiesta (da allegare a cura della ditta concorrente)</b></p> <p>NESSUNA</p>

GARA N. **7186363**  
C.I.G. **761198049C**

**ALLEGATO n. 1**  
**LOTTO n. 3**

# SCHEDA SPECIFICHE TECNICHE AUTOTELAIO PER SCARRABILE 4 ASSI



AGNO CHIAMPO  
AMBIENTE  
Via Strada Romana, n. 2  
36075 - Montecchio Maggiore (VI)  
Tel. 0444.492412 Fax 0444.696326  
PEC: postac@pec.agnochiampoambiente.it

Riferimento: **PARTICOLARE N. 16**

## MOTORE

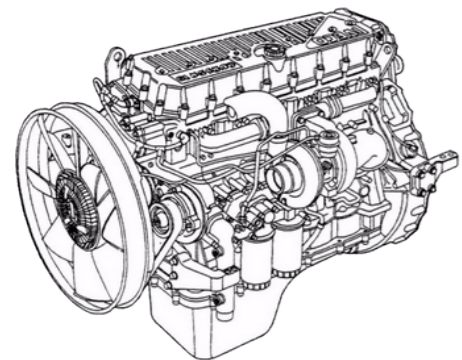

## DIESEL

1. Alimentazione a gasolio
2. Cilindrata 12.000 cc o similare
3. Potenza 450CV o similare
4. Dir. Antinquinamento Conforme Euro VI
5. Regime minimo con PTO inserita:
  - A) non richiesta accelerazione automatica
  - B) Inserimento PTO da definirsi con allestitore

Motivazioni:

Dotazioni nella media offerta dal mercato con peculiarità specifiche all'applicazione che si intende fare.

Documentazione di corredo richiesta (da allegare a cura della ditta concorrente)

NESSUNA

Riferimento: **PARTICOLARE N. 17**

## SISTEMA ANTINQUINAMENTO

### SISTEMA "SCR"

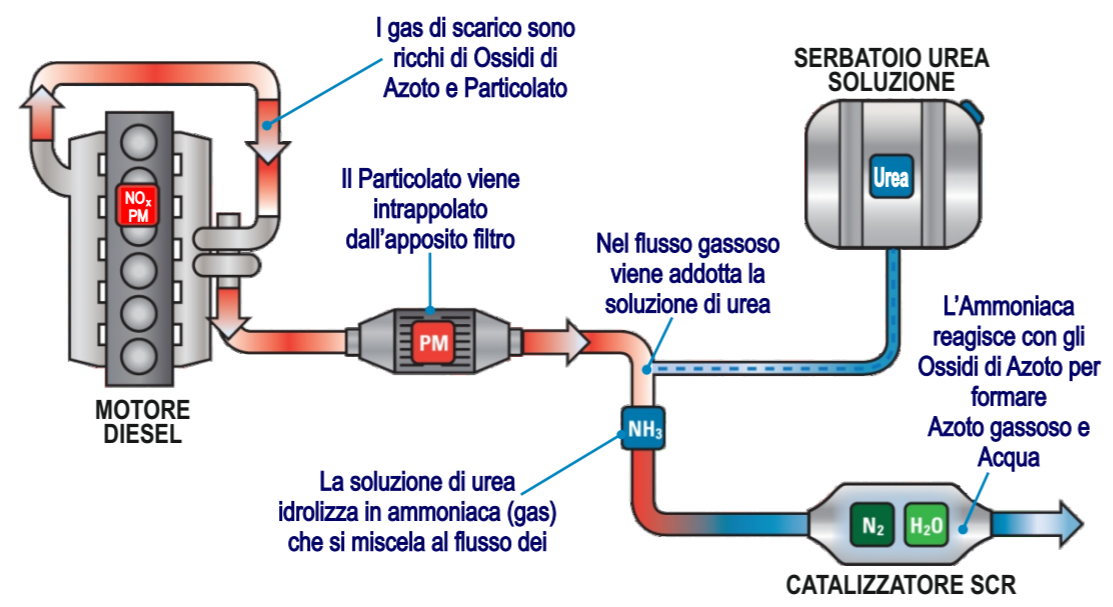

E' richiesta la presenza di un sistema di riduzione catalitica degli ossidi di azoto, comunemente indicato con l'acronimo "SCR", per "Selective Catalyst Reduction".

La reazione catalitica per l'abbattimento dei NOx prevede l'adduzione di una soluzione acquosa di urea (32 - 33% in peso).

Motivazioni:

Considerando che tali sistemi sono ampiamente diffusi e presenti da lungo tempo sul mercato degli autoveicoli, si ritiene la loro adozione una misura di salvaguardia ambientale non rinunciabile e peraltro rispondente agli standard più recenti in materia di abbattimento delle emissioni gassose.

Documentazione di corredo richiesta (da allegare a cura della ditta concorrente)

NESSUNA

Riferimento: **PARTICOLARE N. 18**

## CAMBIO

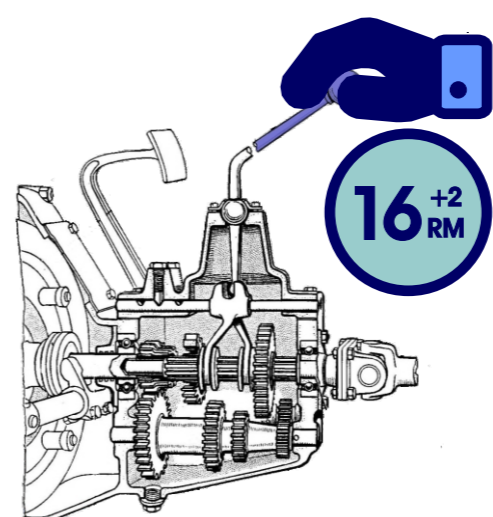

## MANUALE

Il cambio di velocità deve essere ad inserimento manuale, preferibilmente a 16 rapporti, più due di retromarcia.

Motivazioni:

Per l'utilizzo specifico si preferisce il cambio manuale a quello automatico od automatizzato. Il numero di rapporti è un numero mediamente standardizzato sui cambi di questa tipologia ed è quello che offre le migliori prestazioni su percorsi misti di pianura e collina - media montagna, in combinazione con il rapporto al ponte.

Documentazione di corredo richiesta (da allegare a cura della ditta concorrente)

NESSUNA

Riferimento: **PARTICOLARE N. 19**

## TRAZIONE

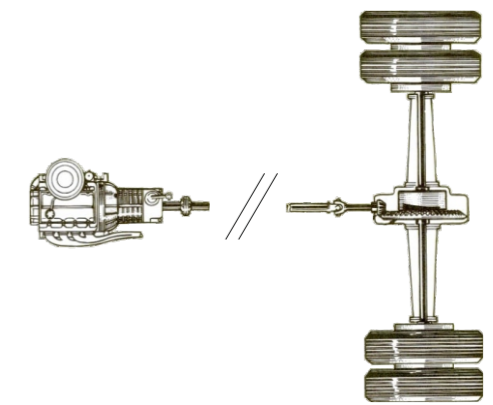

## POSTERIORE

Trazione posteriore su 3° asse gemellato, secondo configurazione (Rif. Particolare n. 8).

Rapporto al ponte da concordare con il Responsabile Operativo di Agno Chiampo Ambiente Srl.

Motivazioni:

Dotazione standard su questa tipologia di veicoli.

Documentazione di corredo richiesta (da allegare a cura della ditta concorrente)

NESSUNA





GARA N. **7186363**  
C.I.G. **761198049C**

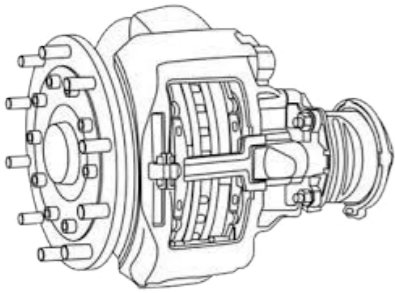

**ALLEGATO n. 1**  
**LOTTO n. 3**

**SCHEDA SPECIFICHE TECNICHE**  
**AUTOTELAIO PER SCARRABILE 4 ASSI**

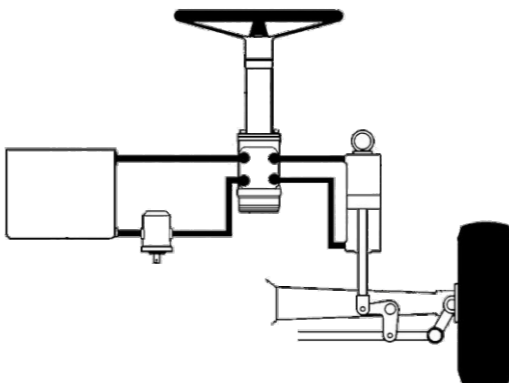

**AGNO CHIAMPO**  
**AMBIENTE**  
Via Strada Romana, n. 2  
36075 - Montecchio Maggiore (VI)  
Tel. 0444.492412 Fax 0444.696326  
PEC: postac@pec.agnochiampoambiente.it

Riferimento: <b>PARTICOLARE N. 20</b>	Riferimento: <b>PARTICOLARE N. 21</b>	Riferimento: <b>PARTICOLARE N. 22</b>	Riferimento: <b>PARTICOLARE N. 23</b>	Riferimento: <b>PARTICOLARE N. 24</b>
<p align="center"><b>FRENI</b></p>  <p align="center"><b>A DISCO</b></p> <p><i>E' richiesto che il veicolo sia dotato di freni a disco, sia sull'asse anteriore che su tutti gli altri assi.</i></p> <p><i>E' altresì richiesto che ogni freno sia dotato di apposito segnalatore elettrico di usura, con avviso ottico in cabina (spia di usura freni).</i></p>	<p align="center"><b>FRENO DI STAZIONAMENTO</b></p>  <p align="center"><b>MECCANICO</b></p> <p><i>E' richiesto che il freno di stazionamento sia di tipo meccanico ed agisca sull'asse anteriore e sull'asse di trazione del veicolo.</i></p>	<p align="center"><b>PRESA DI FORZA</b></p>  <p align="center"><b>PTO</b></p> <p><i>E' richiesta la presenza della presa di forza (PTO), le cui specifiche e caratteristiche devono essere concordate con l'all'estitore del veicolo, in funzione delle necessità del caso.</i></p>	<p align="center"><b>SERVOSTERZO</b></p>  <p align="center"><b>PRESENTE</b></p> <p><i>L'azione di sterzata del veicolo deve essere agevolata da apposito dispositivo sia per l'asse anteriore che per quelli posteriori sterzanti.</i></p>	<p align="center"><b>SOSPENSIONI</b></p>  <p align="center"><b>ANTERIORI POSTERIORI</b></p> <p><i>E' richiesto che l'asse anteriore sia dotato di sospensioni paraboliche, mentre tutti gli assi posteriori di sospensioni pneumatiche.</i></p>
<p><b>Motivazioni:</b></p> <p>Tale dotazione è prevista come standard di fornitura da quasi tutti i costruttori di veicoli pesanti.</p>	<p><b>Motivazioni:</b></p> <p>Tale dotazione è prevista come standard di fornitura da quasi tutti i costruttori di veicoli pesanti.</p>	<p><b>Motivazioni:</b></p> <p>Tale dotazione è prevista per tutti i veicoli che richiedano l'uso della forza motrice anche per operazioni diverse dalla marcia su strada del veicolo.</p>	<p><b>Motivazioni:</b></p> <p>Tale dotazione è prevista come standard di fornitura da quasi tutti i costruttori di veicoli pesanti.</p>	<p><b>Motivazioni:</b></p> <p>Tale dotazione è prevista come standard di fornitura da quasi tutti i costruttori di veicoli pesanti non destinati a movimento terra.</p>
<p><b>Documentazione di corredo richiesta (da allegare a cura della ditta concorrente)</b></p> <p>NESSUNA</p>	<p><b>Documentazione di corredo richiesta (da allegare a cura della ditta concorrente)</b></p> <p>NESSUNA</p>	<p><b>Documentazione di corredo richiesta (da allegare a cura della ditta concorrente)</b></p> <p>NESSUNA</p>	<p><b>Documentazione di corredo richiesta (da allegare a cura della ditta concorrente)</b></p> <p>NESSUNA</p>	<p><b>Documentazione di corredo richiesta (da allegare a cura della ditta concorrente)</b></p> <p>NESSUNA</p>

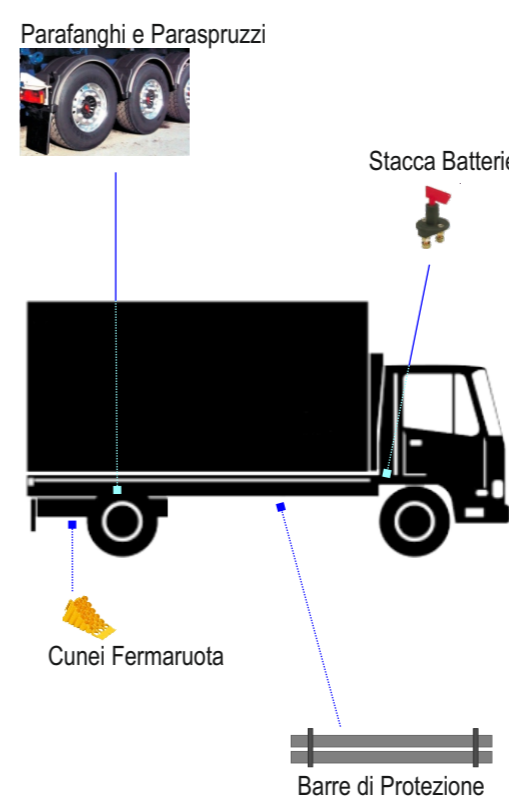
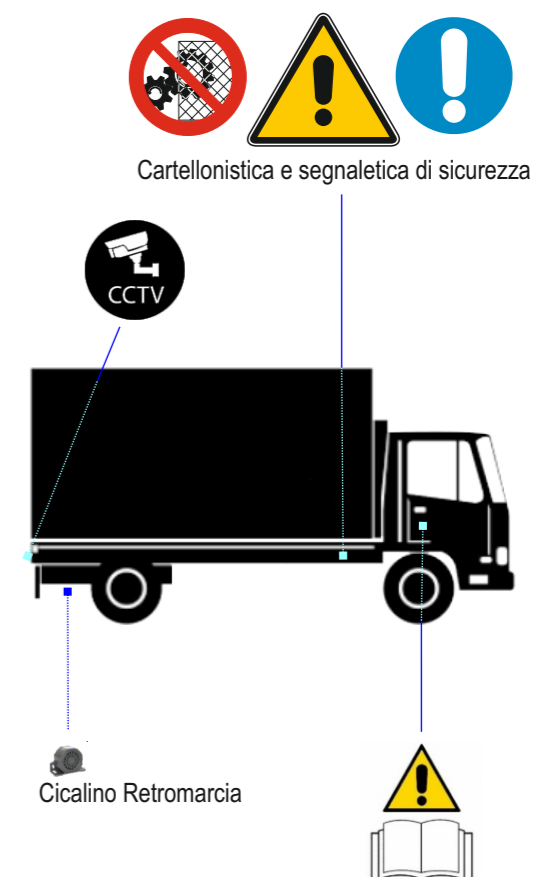
Riferimento: <b>PARTICOLARE N. 25</b>	Riferimento: <b>PARTICOLARE N. 26</b>	Riferimento: <b>PARTICOLARE N. 27</b>	Riferimento: <b>PARTICOLARE N. 28</b>	Riferimento: <b>PARTICOLARE N. 29</b>
<p><b>LIMITATORE DI VELOCITA'</b></p>  <p><b>PRESENTE</b></p> <p><i>E' richiesta la presenza del limitatore di velocità, secondo Codice della Strada.</i></p>	<p><b>RILEVATORE DI CORSIA</b></p>  <p><b>PRESENTE</b></p> <p><i>L'autotelaio deve essere provvisto di sistema di controllo della carreggiata:</i></p> <p>LDWS - Lane Departure Warning System</p>	<p><b>ALTRE SICUREZZE ATTIVE</b></p>  <p><b>PRESENTI</b></p> <p><i>L'autotelaio deve essere provvisto dei seguenti sistemi di sicurezza:</i></p> <p>AIRBAG - Lato guida e lato passeggero ABS - Sistema di frenata anti bloccaggio delle ruote ESC - Controllo elettronico di stabilità ASR - Sistema anti slittamento - controllo trazione</p>	<p><b>SICUREZZE PASSIVE</b></p>  <p><i>E' richiesta la presenza dei cunei ferma ruote, alloggiati in posizione non interferente.</i> <i>E' richiesta la presenza di barre di protezione laterali, laddove necessarie a norma del Codice della Strada.</i> <i>E' richiesta la presenza del dispositivo stacca batterie, dei parafranghi e dei paraspruzzi.</i></p>	<p><b>ALTRE SICUREZZE PASSIVE</b></p>  <p><i>E' richiesta la presenza dell'avvisatore acustico di retromarcia, del tipo a suono bianco direzionale.</i> <i>E' richiesta la presenza di un sistema TVCC di ausilio per le manovre in retromarcia, con monitor in cabina, disponibile al guidatore.</i> <i>E' richiesta la presenza di cartellonistica di sicurezza in funzione delle oggettive peculiarità dell'autotelaio.</i> <i>Infine deve esserci il libretto d'uso e manutenzione.</i></p>
<p><b>Motivazioni:</b></p> <p>Requisito richiesto dal Codice della Strada per questa classe di autoveicoli.</p>	<p><b>Motivazioni:</b></p> <p>Considerando che tali sistemi sono ampiamente diffusi e presenti da tempo sul mercato anche per gli autoveicoli pesanti, si ritiene la loro adozione una misura di sicurezza non rinunciabile.</p>	<p><b>Motivazioni:</b></p> <p>Considerando che tali sistemi sono ampiamente diffusi e presenti da lungo tempo sul mercato degli autoveicoli, si ritiene la loro adozione una misura di sicurezza non rinunciabile.</p>	<p><b>Motivazioni:</b></p> <p>Tali dotazioni sono da considerarsi uno standard di fornitura per tutti i costruttori di autoveicoli.</p>	<p><b>Motivazioni:</b></p> <p>La presenza dell'avvisatore acustico di retromarcia è un elemento di sicurezza non trascurabile, anche verso terzi. L'adozione di un dispositivo a suono bianco è atta a mantenere l'efficacia dell'avvertimento, limitandone il fastidio per persone più lontane (o abitazioni circostanti).</p> <p>La cartellonistica di sicurezza è uno standard universale per qualsiasi macchina o macchinario immessi nel mercato.</p>
<p><b>Documentazione di corredo richiesta (da allegare a cura della ditta concorrente)</b></p> <p>NESSUNA</p>	<p><b>Documentazione di corredo richiesta (da allegare a cura della ditta concorrente)</b></p> <p>NESSUNA</p>	<p><b>Documentazione di corredo richiesta (da allegare a cura della ditta concorrente)</b></p> <p>NESSUNA</p>	<p><b>Documentazione di corredo richiesta (da allegare a cura della ditta concorrente)</b></p> <p>NESSUNA</p>	<p><b>Documentazione di corredo richiesta (da allegare a cura della ditta concorrente)</b></p> <p>NESSUNA</p>

GARA N. **7186363**  
C.I.G. **761198049C**

**ALLEGATO n. 1**  
**LOTTO n. 3**

# SCHEDA SPECIFICHE TECNICHE AUTOTELAIO PER SCARRABILE 4 ASSI



AGNO CHIAMPO  
AMBIENTE  
Via Strada Romana, n. 2  
36075 - Montecchio Maggiore (VI)  
Tel. 0444.492412 Fax 0444.696326  
PEC: postac@pec.agnochiampoambiente.it

Riferimento: **PARTICOLARE N. 30**      Riferimento: **PARTICOLARE N. 31**      Riferimento: **PARTICOLARE N. 32**      Riferimento: **PARTICOLARE N. 33**      Riferimento: **PARTICOLARE N. 34**

## CRONOTACHIGRAFO

**PRESENTE**

*E' richiesta la presenza del cronotachigrafo digitale, secondo Codice della Strada.  
Alla consegna del veicolo il dispositivo deve essere tarato e funzionante secondo le disposizioni di legge.*

### Motivazioni:

Requisito richiesto dal Codice della Strada per questa classe di autoveicoli.

Documentazione di corredo richiesta  
(da allegare a cura della ditta concorrente)

NESSUNA

## TARGHE

**CONFORMI**

*La posizione, l'illuminazione e più generalmente la visibilità delle targhe del veicolo devono essere rispondenti a quanto previsto dal Codice della Strada.*

### Motivazioni:

Requisiti da Codice della Strada.  
La specifica è utile per evitare che le targhe vengano montate in posizioni non adeguate per comodità di allestimento.

Documentazione di corredo richiesta  
(da allegare a cura della ditta concorrente)

NESSUNA

## LUCI AUSILIARIE

*L'autotelaio deve disporre di:*  
- 1 faro lavoro LED retrocabina lato destro  
- 1 faro lavoro LED retrocabina lato sinistro  
- 1 faro lavoro LED posteriore destro  
(i fari di lavoro devono essere ad accensione indipendente)  
- 1 lampeggiatore arancio a flash sopra cabina  
- 1 lampeggiatore arancio a flash posteriore sinistro

### Motivazioni:

Optionals generali validi per qualsiasi costruttore.  
Il requisito prevede fornitura ed installazione dei particolari richiesti.

Documentazione di corredo richiesta  
(da allegare a cura della ditta concorrente)

NESSUNA

## ALTRE SPECIFICHE

1. Cassa batterie verticale
2. Serbatoio carburante da 290 litri
3. Tappo del serbatoio con chiusura a chiave o simile

### Motivazioni:

La dislocazione delle batterie in verticale è propedeutica all'allestimento del sollevatore scarrabile e alle necessità di spazio relative agli impianti dell'attrezzatura.  
  
Il serbatoio carburante da 290 litri è una misura standardizzata per l'alloggiamento dell'assale aggiuntivo.  
  
E' richiesto che il serbatoio sia protetto da chiave o da sistema similare.

Documentazione di corredo richiesta  
(da allegare a cura della ditta concorrente)

NESSUNA

## CONNESSIONI

**BLUETOOTH**

*E' richiesta la presenza di un sistema viva voce per telefonia mobile, con connessione "bluetooth".*

### Motivazioni:

Il particolare è utile ad evitare un uso non conforme del telefono durante la guida.  
Considerata la particolare applicazione del veicolo, è decisamente utile poter disporre di tale sistema a garanzia del rispetto del codice della strada per questo aspetto non trascurabile.

Documentazione di corredo richiesta  
(da allegare a cura della ditta concorrente)

NESSUNA